

Climatizzatore

Manuale utente

AC***MN*DKH / AC***MNMSEH

- Grazie per aver acquistato questo climatizzatore Samsung.
- Prima di utilizzare questa unità, leggete attentamente questo manuale utente e conservatelo per riferimenti futuri.



SAMSUNG

Indice

Informazioni sulla sicurezza	3
Informazioni sulla sicurezza	3
Panoramica	10
Panoramica dell'unità interna	10
Pulizia e manutenzione	11
Pulizia del climatizzatore	11
Pulizia del filtro d'aria	
Manutenzione del climatizzatore	15
Controlli periodici	
Appendice	17
Diagnostica	17
Caratteristiche operative	21
Specifiche tecniche	22



Corretto smaltimento del prodotto (rifiuti elettrici ed elettronici)

(Applicabile nei Paesi con sistemi di raccolta differenziata)

Il simbolo riportato sul prodotto, sugli accessori o sulla documentazione (un contenitore della spazzatura con ruote barrato da una croce con una banda nera sotto) indica che il prodotto e i relativi accessori elettronici (quali caricabatterie, cuffia e cavo USB) non devono essere smaltiti come rifiuti urbani misti al termine del ciclo di vita ma devono essere raccolti separatamente in modo da permetterne il riutilizzo, il riciclaggio e altre forme di recupero in conformità alla normativa vigente. I rifiuti derivanti da apparecchiature elettriche ed elettroniche possono, infatti, contenere sostanze dannose e pericolose che, se non correttamente gestite, costituiscono un pericolo per l'ambiente e la salute umana. L'utente ha, quindi, un ruolo attivo nel ciclo di recupero e riciclaggio dei rifiuti di apparecchiature elettriche ed elettroniche. Al fine di evitare eventuali danni all'ambiente o alla salute causati da uno smaltimento non corretto, si invita pertanto l'utente a separare il prodotto e i suddetti accessori da altri tipi di rifiuti, conferendoli ai sistemi di ritiro e di raccolta autorizzati secondo le normative locali.

Gli utenti domestici possono consegnare gratuitamente l'apparecchiatura che desiderano smaltire al rivenditore, al momento dell'acquisto di una nuova apparecchiatura di tipo equivalente. Presso i rivenditori di prodotti elettronici con superficie di vendita di almeno 400 m² è inoltre possibile consegnare gratuitamente, senza obbligo di acquisto, i prodotti elettronici da smaltire con dimensioni inferiori a 25 cm.

Gli utenti professionali (imprese e professionisti) sono invitati a contattare il proprio fornitore e verificare i termini e le condizioni del contratto di acquisto. Questo prodotto e i relativi accessori elettronici non devono essere smaltiti unitamente ad altri rifiuti commerciali.

Per informazioni sull'impegno di Samsung ai fini della salvaguardia ambientale e sugli obblighi normativi relativi a ciascun prodotto, come per esempio REACH, WEEE, Batterie, vogliate visitare il sito: www.samsung.com/uk/aboutsamsung/sustainability/environment/our-commitment/data/

Informazioni sulla sicurezza

Prima di utilizzare il climatizzatore per la prima volta leggere attentamente questo manuale per apprendere il funzionamento corretto e in sicurezza e come utilizzarne le numerose funzionalità.





Dato che le seguenti istruzioni di funzionamento sono applicabili a vari modelli, le caratteristiche del vostro climatizzatore potrebbero differire leggermente da quelle descritte in questo manuale. Per i vostri quesiti chiamate il centro di assistenza più vicino o trovate informazioni e guide online su www.samsung.com.

PERICOLO

Rischi o operazioni rischiose che possono causare infortuni gravi o fatali.

ATTENZIONE

Rischi o operazioni rischiose che possono causare infortuni leggeri o danni alle cose.

-  Seguire le istruzioni.
-  NON provare.
-  Per prevenire folgorazioni accertarsi che la macchina sia messa a terra.
-  Scollegare l'alimentazione elettrica.
-  NON smontare.

PER L'INSTALLAZIONE

PERICOLO

 Usare un cavo di alimentazione con le stesse specifiche di amperaggio del prodotto o maggiori e utilizzare soltanto la linea degli elettrodomestici (16A). Inoltre non utilizzare prolunghie.

- Il prolungamento del cavo di alimentazione potrebbe causare folgorazioni o incendi.
- Non utilizzare un trasformatore di corrente. Potrebbe causare folgorazioni o incendi.
- Condizioni di voltaggio/frequenza/corrente nominale diverse da quelle riportate nelle specifiche potrebbe causare un incendio.

Informazioni sulla sicurezza

L'installazione di questo apparecchio va eseguita solo da un installatore o personale qualificato.

- In caso contrario si correrebbero rischi di folgorazione, di incendio, di esplosione, o di problemi per l'apparecchio.

Installare un commutatore e un interruttore magnetotermico dedicati al climatizzatore.

- Altrimenti si correrebbero rischi di folgorazione o di incendio.

L'unità esterna va fissata in modo che i suoi componenti elettrici non risultino esposti.

- Altrimenti si correrebbero rischi di folgorazione o di incendio.

- ⊘ **Non installare l'apparecchio in prossimità di fonti di calore o di materiale infiammabile. Non installare l'apparecchio in posizioni umide, polverose o nelle quali siano presenti idrocarburi, piuttosto che direttamente esposte alla luce del sole o all'acqua (cioè alla pioggia). Non installare l'apparecchio in posizioni in cui si possano verificare fughe di gas.**

- Ciò potrebbe causare folgorazioni o incendi.

L'unità esterna non va mai installata in posizioni, come per esempio su un muro esterno ad un'altezza elevata, dalle quali potrebbe cadere.

- La caduta dell'unità esterna potrebbe provocare infortuni anche mortali o danni alle cose.

- ⚡ **Questo apparecchio deve essere adeguatamente collegato a terra. Il cavo di terra non va collegato a tubazioni del gas, a tubazioni dell'acqua o linee telefoniche.**

- Così facendo si correrebbero rischi di folgorazione, di incendio, di esplosioni, di infortuni o di problemi per l'apparecchio.
- Non inserire mai la spina in una presa priva di un corretto collegamento a terra, accertarsi inoltre che sia in conformità con le norme vigenti.

ATTENZIONE

L'apparecchio va installato su una superficie rigida, orizzontale ed in grado di reggerne il peso.

- In caso contrario si potrebbero manifestare vibrazioni, rumori anomali o altri problemi per l'apparecchio.

Installare correttamente il flessibile di drenaggio per garantire il corretto scarico dell'acqua.

- In caso contrario l'acqua può traboccare e danneggiare le cose. Per prevenire odori sgradevoli evitare di collegare il drenaggio ai tubi di scarico domestici.

Durante l'installazione dell'unità esterna occorre collegare ad essa il flessibile di drenaggio per consentirne il corretto svolgimento.

- In caso contrario durante il funzionamento in modalità riscaldamento la condensa prodotta dall'unità esterna potrebbe traboccare danneggiando le cose. Inoltre essa potrebbe congelare e staccandosi a blocchi provocare infortuni alle persone e danni alle cose.

PER L'ALIMENTAZIONE

PERICOLO

In caso di danneggiamento dell'interruttore magnetotermico contattare il centro di assistenza più vicino.

Non tirare né piegare troppo il cavo di alimentazione. Non torcere o annodare il cavo di alimentazione. Non appendere il cavo di alimentazione ad oggetti metallici, né schiacciarlo con oggetti pesanti o spingerlo nello spazio che si trova dietro l'apparecchio.

- Ciò potrebbe causare folgorazioni o incendi.

ATTENZIONE

Spegnere l'interruttore magnetotermico ogniqualvolta si preveda che l'apparecchio non verrà usato per un lungo periodo o durante un temporale con tuoni/fulmini.

- Altrimenti si correrebbero rischi di folgorazione o di incendio.

Informazioni sulla sicurezza

PER L'UTILIZZO

PERICOLO

! Nel caso l'apparecchio venga sommerso dall'acqua contattare il centro di assistenza più vicino.

- Altrimenti si correrebbero rischi di folgorazione o di incendio.

Nel caso l'apparecchio produca rumori strani, odore di bruciato o fumo scollegare immediatamente l'alimentazione e contattare il centro di assistenza più vicino.

- Altrimenti si correrebbero rischi di folgorazione o di incendio.

Nell'evento di una fuga di gas (quale metano, propano, GPL, etc.) areare immediatamente l'ambiente senza toccare la spina del cavo di alimentazione. Non toccare l'apparecchio o il cavo di alimentazione.

- Non usare un ventilatore elettrico.
- Una scintilla può provocare un'esplosione o un incendio.

Per reinstallare il climatizzatore contattare il centro di assistenza più vicino.

- In caso contrario si potrebbero riscontrare problemi con il prodotto, perdite d'acqua, folgorazione o incendio.
- Il servizio di consegna del prodotto non è fornito. Reinstallando il prodotto in un'altra sede, verranno addebitate spese di muratura e di installazione aggiuntive.
- Specialmente quando si vuole installare il prodotto in luoghi insoliti quali aree industriali o vicino al mare dove sarebbe esposto al sale nell'aria contattare il centro di assistenza più vicino.

⊘ Non toccare l'interruttore magnetotermico con le mani bagnate.

- Ciò potrebbe causare folgorazione.

Non spegnere il climatizzatore con l'interruttore magnetotermico quando è acceso.

- Spegnerlo e poi riaccendendo il climatizzatore con l'interruttore magnetotermico potrebbe generarsi una scintilla che comporterebbe rischi di folgorazione o incendio.

Una volta rimosso, l'imballaggio dell'apparecchio deve essere conservato in un luogo non accessibile ai bimbi, in quanto il materiale usato può essere pericoloso per loro.

- Un bambino potrebbe soffocarsi infilando la testa in uno dei sacchi di plastica.

Non toccate il pannello frontale con le mani o le dita durante le funzioni di riscaldamento.

- Ciò potrebbe causare folgorazione o scottature.

Non mettere le dita o sostanze estranee nelle aperture di ingresso e di uscita dell'aria del climatizzatore mentre il climatizzatore è in funzione o durante la chiusura del pannello frontale.

- Prestare attenzione ai bimbi affinché non si feriscano inserendo le dita nell'apparecchio.

Non mettere le dita o sostanze estranee nelle aperture di ingresso e di uscita dell'aria del climatizzatore.

- Prestare attenzione ai bimbi affinché non si feriscano inserendo le dita nell'apparecchio.

Non colpire o tirare il climatizzatore con forza eccessiva.

- Ciò potrebbe causare incendi o danneggiare il prodotto.

Non lasciare oggetti accanto all'apparecchio che consentano ai bambini di salirci sopra.

- Ciò potrebbe causare loro infortuni anche gravi.

Non utilizzare l'apparecchio per lunghi periodi o in presenza di infermi senza ventilare regolarmente il locale in cui è installato.

- La mancata ventilazione del locale può provocare carenza di ossigeno, aprire una finestra almeno ogni ora.

 **In caso di ingresso di corpi estranei o acqua nell'apparecchio interrompere l'alimentazione spegnendo l'interruttore magnetotermico ed estraendo la spina dalla presa,**

- Altrimenti si correrebbero rischi di folgorazione o di incendio.

 **Non cercare di riparare, smontare o modificare l'apparecchio da soli.**

- Non usare un fusibile (filo in rame, acciaio, ecc.) che non sia quello standard.
- In caso contrario si correrebbero rischi di folgorazione, di incendio, di infortuni o di problemi per l'apparecchio.

Informazioni sulla sicurezza

ATTENZIONE

Non posizionare oggetti o dispositivi sotto l'unità interna.

- L'acqua gocciolando dall'unità interna potrebbe provocare incendi o danni alla proprietà.

Almeno una volta all'anno accertare l'integrità della struttura di sostegno dell'unità esterna.

- La caduta dell'unità esterna potrebbe provocare infortuni anche mortali o danni alle cose.

La corrente massima è misurata secondo normativa IEC sulla sicurezza e la corrente è misurata secondo la normativa ISO relativa agli standard di efficienza energetica.

Non salire sull'apparecchio né porre su di esso oggetti (come per esempio biancheria, candele o sigarette accese, piatti, composti chimici, oggetti metallici, etc.).

- Ciò comporterebbe rischi di folgorazione, di incendio, di infortuni o di problemi per l'apparecchio.

Non operare l'apparecchio con le mani bagnate.

- Ciò potrebbe causare folgorazione.

Non spruzzare sulla superficie dell'apparecchio sostanze volatili, come per esempio insetticidi.

- Tali sostanze, oltre ad essere dannose per le persone, potrebbero provocare folgorazioni, incendi o problemi all'apparecchio.

Non bere l'acqua prodotta del climatizzatore.

- Può essere dannosa alle persone.

Non sottoporre ad urti violenti il telecomando né smontarlo.

Non toccare le tubazioni collegate all'apparecchio.

- Ciò potrebbe causare infortuni o ustioni.

Non utilizzare il climatizzatore per la conservazione di apparecchiature di precisione, alimenti, piante, animali, cosmetici, macchinari o per altre scopi insoliti.

- Ciò potrebbe causare danni alle cose.

Evitare l'esposizione diretta di persone, animali domestici e/o piante al flusso d'aria del climatizzatore per lunghi periodi .

- Ciò potrebbe danneggiare la salute di persone, animali domestici e/o piante.

Questo apparecchio non è adatto per essere usato da persone (bimbi compresi) con capacità fisiche, sensoriali e/o mentali ridotte, piuttosto che prive di esperienza, se non sotto la supervisione di un'altra persona che sia responsabile per la loro sicurezza. Tenere d'occhio i bambini per assicurarsi che non giochino con il climatizzatore.

Per l'uso in Europa : Questo apparecchio può essere usato da bambini di almeno 8 anni e da persone con ridotte capacità fisiche, sensoriali o mentali, o prive di esperienza e nozioni di base, a condizione che siano supervisionate o adeguatamente istruite per un uso sicuro dell'apparecchio e che siano consapevoli dei rischi che comporta. Non consentire ai bambini di giocare con l'apparecchio. La pulizia e la manutenzione dell'apparecchio non devono essere svolte da bambini senza la supervisione di un adulto.

PER LA PULIZIA

PERICOLO

 Per pulire l'apparecchio non spruzzare direttamente acqua sulle sue superfici. Non si devono inoltre utilizzare solventi, benzene o alcool.

- Ciò potrebbe scolorirlo, deformarlo o danneggiarlo, nonché provocare rischi di folgorazione o di incendio

Prima di intraprendere qualsiasi operazione di pulizia o di manutenzione spegnere l'apparecchio, staccare la spina del cavo di alimentazione dalla presa ed attendere l'arresto completo del ventilatore.

- Altrimenti si correrebbero rischi di folgorazione o di incendio.

ATTENZIONE

 Durante la pulizia dell'unità esterna fare attenzione ai bordi taglienti dello scambiatore di calore.

- Per la pulizia indossare guanti in cotone spessi per evitare di tagliarsi le dita.
- Ciò va effettuato da un tecnico qualificato, contattate il vostro installatore o centro di assistenza.

 Non fare da sé la pulizia dell'interno del climatizzatore.

- Per la pulizia dell'interno dell'apparecchio contattare il centro di assistenza più vicino.
- Per la pulizia del filtro interno fare riferimento alla sezione 'Pulizia e manutenzione'.
- In caso contrario si correrebbero rischi di danneggiamento, folgorazione o incendio.

Panoramica dell'unità interna

Congratulazioni per l'acquisto del climatizzatore. Siamo certi che apprezzerete le funzionalità del vostro condizionatore per creare un ambiente raffrescato o riscaldato con il massimo dell'efficienza. Per cominciare e per un utilizzo corretto del climatizzatore leggere attentamente questo manuale utente.

TIPO CANALIZZABILE SLIM

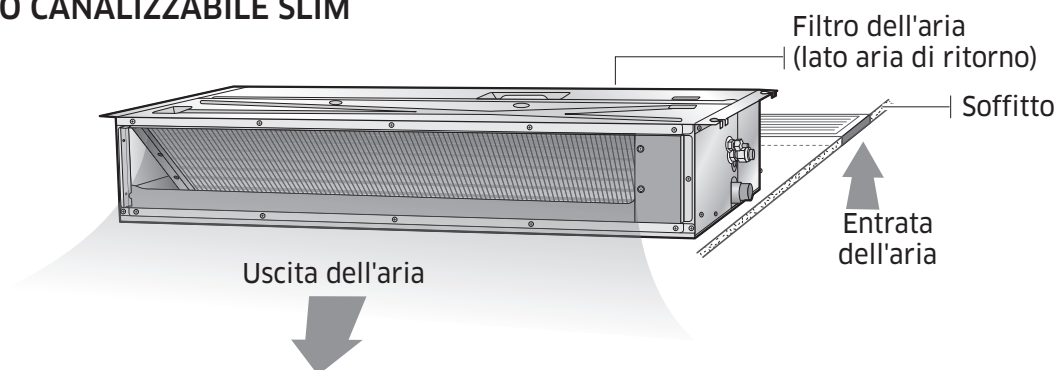

TIPO CANALIZZABILE GLOBALE

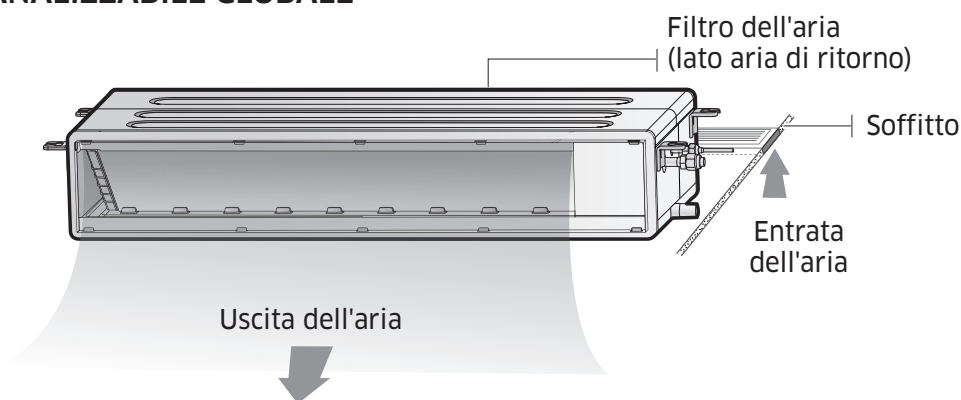

TIPO CANALIZZABILE MA

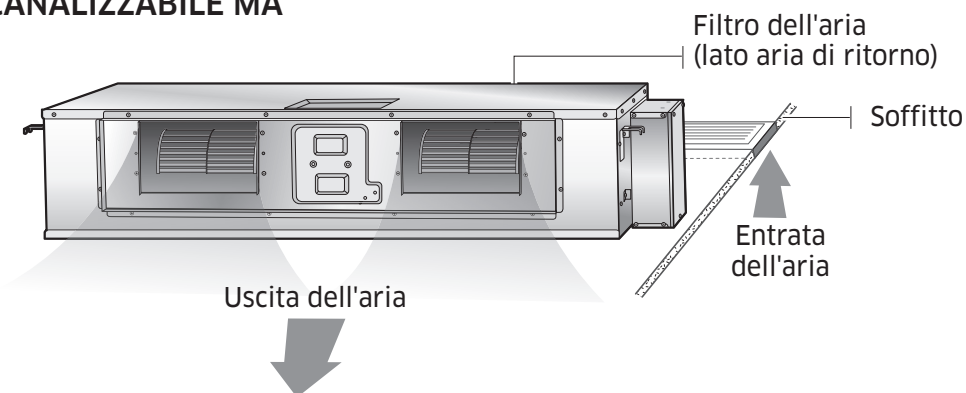

NOTA

- Il vostro climatizzatore e display potrebbero differire leggermente dall'immagine riportata in basso, a secondo del modello.

Pulizia del climatizzatore

Pulizia del filtro d'aria

Per prestazioni ottimali pulire periodicamente il climatizzatore. Per sicurezza scollegare il cavo di alimentazione durante le operazioni di pulizia.

Prima di pulire il filtro assicurarsi di aver scollegato l'alimentazione dell'unità. Il filtro dell'aria in spugna lavabile cattura le particelle di maggiori dimensioni presenti nell'aria. Il filtro va pulito con un aspirapolvere o lavato a mano.

TIPO CANALIZZABILE SLIM

1. Sfilare il filtro dell'aria dal pannello laterale posteriore a destra.

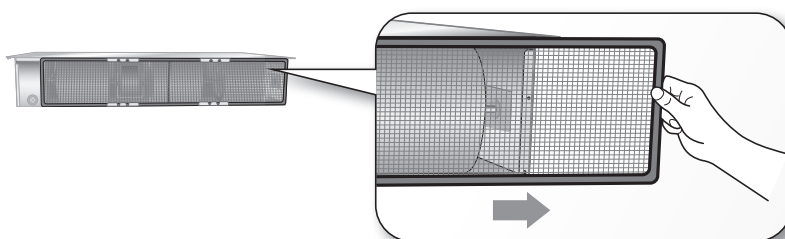

2. Pulire il filtro con un aspirapolvere o con una spazzola a setole morbide. Se la polvere accumulata è eccessiva, sciacquarlo con acqua corrente e asciugarlo in una zona ventilata.

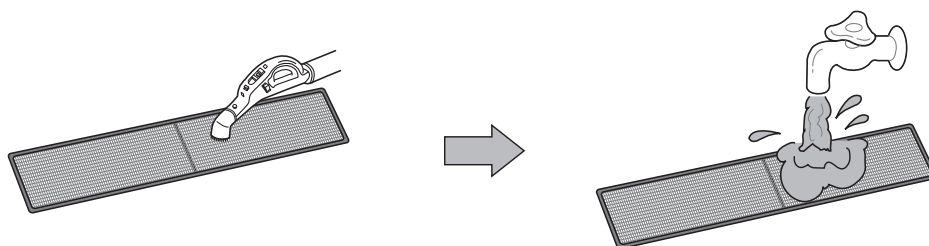

- Per risultati ottimali, ripetere ogni due settimane.
- Se il filtro dell'aria viene fatto asciugare in un ambiente chiuso o umido potrebbe emanare odori sgradevoli. Nel qual caso, rieseguirne la pulizia e asciugarlo in un luogo ben ventilato.

3. Inserire il filtro dell'aria nella sua posizione originaria.

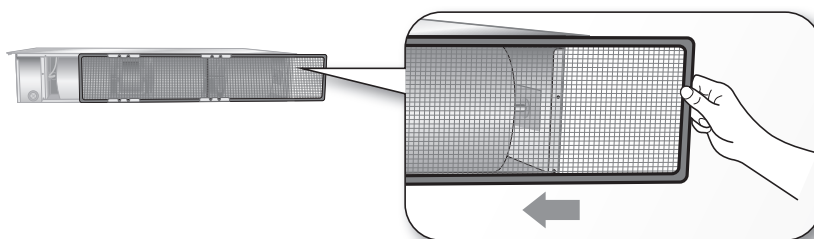

Pulizia del climatizzatore

CANALIZZABILE GLOBALE (Tipo in plastica)

1. Premere entrambe iganci e sfilare il filtro verso il basso.

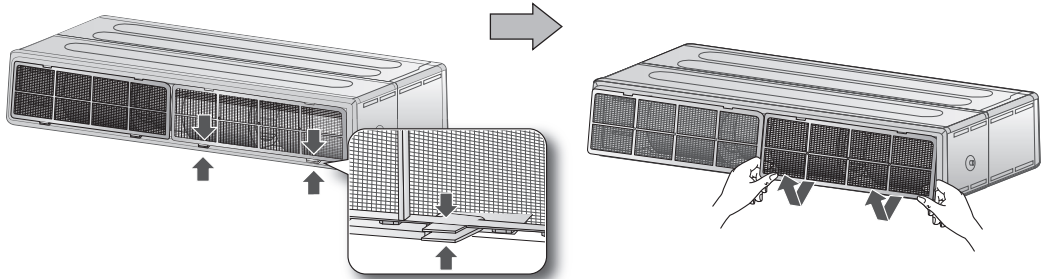

2. Pulire i filtro con un aspirapolvere o con una spazzola a setole morbide. Se la polvere accumulata è eccessiva, sciacquarlo con acqua corrente e asciugarlo in una zona ventilata.

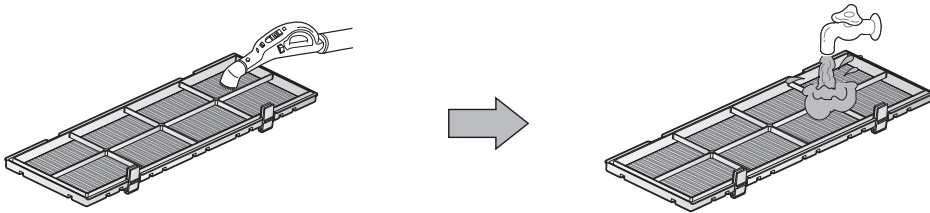

- Per risultati ottimali, ripetere ogni due settimane.
- Se il filtro dell'aria viene fatto asciugare in un ambiente chiuso o umido potrebbe emanare odori sgradevoli. Nel qual caso, rieseguirne la pulizia e asciugarlo in un luogo ben ventilato.

3. Inserire il filtro dell'aria nella sua posizione originaria.

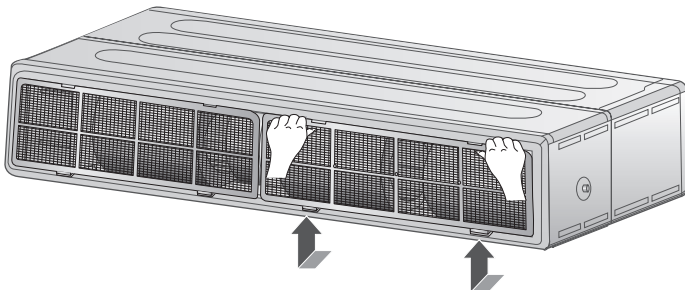

CANALIZZABILE GLOBALE (Tipo in filo d'acciaio)

1. Estrarre il filtro dell'aria dalla sua sede.

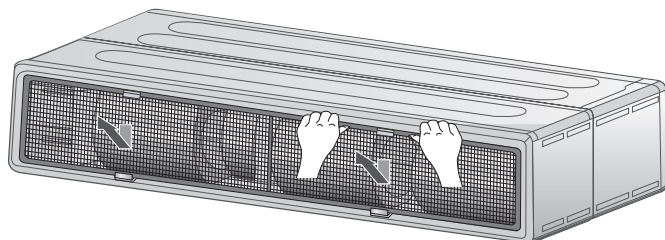

2. Pulire i filtro con un aspirapolvere o con una spazzola a setole morbide. Se la polvere accumulata è eccessiva, sciacquarlo con acqua corrente e asciugarlo in una zona ventilata.

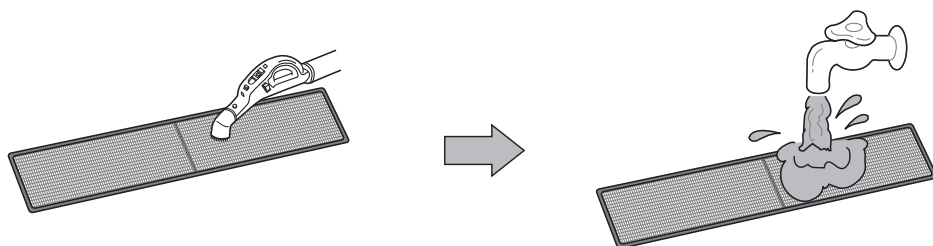

- Per risultati ottimali, ripetere ogni due settimane.
- Se il filtro dell'aria viene fatto asciugare in un ambiente chiuso o umido potrebbe emanare odori sgradevoli. Nel qual caso, rieseguirne la pulizia e asciugarlo in un luogo ben ventilato.

3. Inserire il filtro dell'aria nella sua posizione originaria.

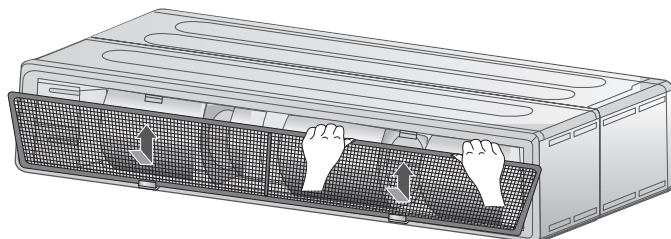

Pulizia del climatizzatore

TIPO CANALIZZABILE MA

1. Sfilare il filtro dell'aria dal pannello laterale posteriore a destra.

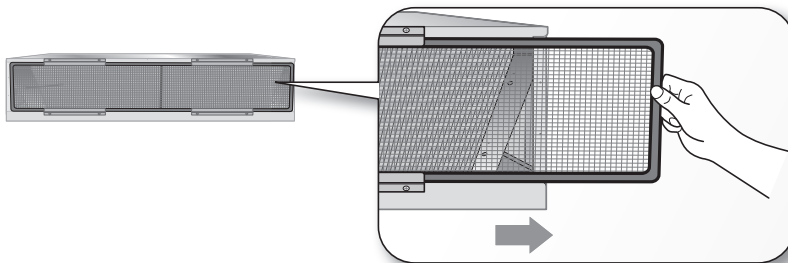

2. Pulire il filtro con un aspirapolvere o con una spazzola a setole morbide. Se la polvere accumulata è eccessiva, sciacquarlo con acqua corrente e asciugarlo in una zona ventilata.

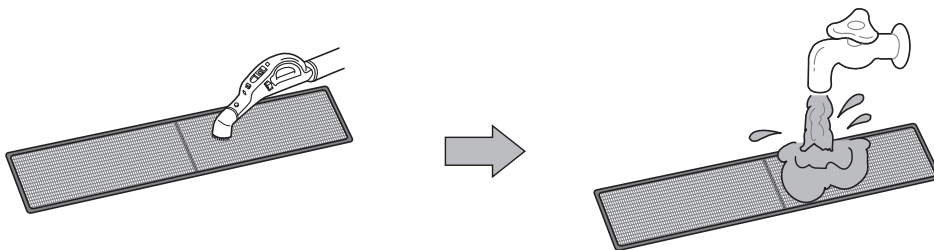

- Per risultati ottimali, ripetere ogni due settimane.
- Se il filtro dell'aria viene fatto asciugare in un ambiente chiuso o umido potrebbe emanare odori sgradevoli. Nel qual caso, rieseguirne la pulizia e asciugarlo in un luogo ben ventilato.

3. Inserire il filtro dell'aria nella sua posizione originaria.

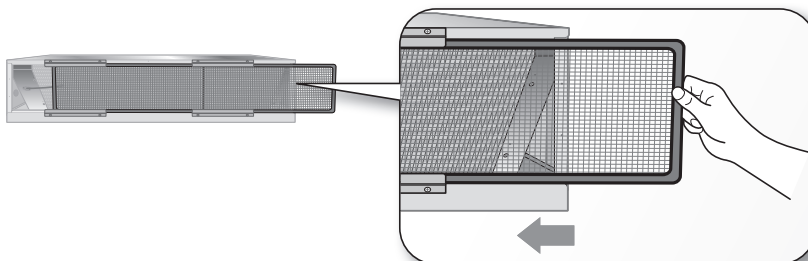

NOTA

- La figura illustrata sopra potrebbe differire a secondo del modello.
- Dopo aver pulito il filtro premere per 2 secondi il pulsante **Filter Reset** del telecomando per resettare la programmazione del filtro. L'indicatore con il simbolo del filtro si attiverà quando è arrivato il momento di pulirlo.

Manutenzione del climatizzatore

Quando si prevedono lunghi periodi di inutilizzo, asciugare il climatizzatore per conservarlo nelle migliori condizioni.

1. Per asciugare a fondo il climatizzatore farlo funzionare in modalità ventilatore per tre o quattro ore e staccare la presa di alimentazione. Potrebbero verificarsi danni interni se resta umidità nei componenti.
2. Prima di riutilizzare di nuovo il climatizzatore, asciugarne nuovamente i componenti interni facendolo funzionare in modalità ventilatore per tre o quattro ore. In questo modo si tolgono gli odori causati dall'umidità.

Controlli periodici

Per mantenere al meglio il climatizzatore seguire le norme riportate nella seguente tabella.

Tipo	Descrizione	Mensile	Ogni 4 mesi	Una volta all'anno
Unità interna	Pulizia del filtro dell'aria (1)	●		
	Pulire la bacinella di raccolta della condensa (2).			●
	Pulizia completa dello scambiatore di calore (2).			●
	Pulizia del tubo di scarico della condensa (2).		●	
	Sostituzione delle batterie del telecomando (1).			●
Unità esterna	Pulire la parte esterna dello scambiatore di calore (2).		●	
	Pulire la parte interna dello scambiatore di calore (2).			●
	Pulire i componenti elettrici con aria compressa (2).			●
	Controllare il corretto serraggio di tutti i collegamenti elettrici (2).			●
	Pulire la ventola (2).			●
	Controllare il corretto serraggio della ventola (2).			●
	Pulire la bacinella di raccolta della condensa (2).			●

NOTA

- Le operazioni di controllo e di manutenzione sopra descritte sono essenziali per garantire l'efficienza del climatizzatore. La frequenza di queste operazioni può variare a secondo delle caratteristiche della zona, della quantità di polvere, ecc.
 - a. Le operazioni sopra descritte sono da eseguire con maggiore frequenza nel caso la zona di installazione sia molto polverosa.
 - b. Queste operazioni vanno sempre eseguite da personale qualificato. Per maggiori informazioni consultare il Manuale d'installazione.

Manutenzione del climatizzatore

Protezioni interne del sistema di comando dell'unità

Queste protezioni interne vengono attivate quando viene rilevato un problema interno nel climatizzatore.



Tipo	Descrizione
Contro l'aria fredda	Mentre la pompa di calore si scalda il ventilatore interno resta spento per non immettere aria fredda.
Ciclo di sbrinamento	Mentre la pompa di calore si scalda il ventilatore interno resta spento per non immettere aria fredda.
Protezione antigelo della batteria interna	In modalità Cool (Fresco) il compressore si spegnerà per proteggere la batteria interna.
Protezione del compressore	Il condizionatore non parte immediatamente alla sua accensione per proteggere il compressore dell'unità esterna.

NOTA



- Se la pompa di calore funziona in modalità Heat (Caldo), potrebbe attivarsi il ciclo di sbrinamento per rimuovere l'eventuale brina depositatasi sull'unità esterna a basse temperature.
- Il ventilatore interno viene spento automaticamente e riparte solo al termine del ciclo di sbrinamento.
- Durante il ciclo di sbrinamento si possono avvertire rumori insoliti. Sono dovuti al normale funzionamento per la sicurezza del prodotto.

Diagnostica

Fare riferimento al diagramma seguente nel caso di funzionamento anomalo del climatizzatore. Ciò potrà evitarvi spreco di tempo e denaro.

Problema	Soluzione
Il climatizzatore non funziona affatto.	<ul style="list-style-type: none">• Verificare che la presa di alimentazione sia correttamente inserita.• Controllare se l'interruttore di accensione ausiliario (MCCB, ELB) è acceso.• Se l'interruttore di accensione ausiliario (MCCB, ELB) è spento, il climatizzatore non si accende anche premendo il pulsante  (Power).• Quando si pulisce il climatizzatore o non lo si utilizza per lunghi periodi, spegnere l'interruttore di alimentazione ausiliario (MCCB, ELB).• Dopo un lungo periodo di inutilizzo, accendere l'interruttore di alimentazione ausiliario (MCCB, ELB) almeno 6 ore prima dell'utilizzo. <p> NOTA</p> <ul style="list-style-type: none">• L'interruttore di alimentazione ausiliario (MCCB, ELB) è venduto separatamente.• Accertarsi che l'interruttore di alimentazione ausiliario (MCCB, ELB) sia stato installato nella scatola di distribuzione presente all'interno dell'edificio. <ul style="list-style-type: none">• Nel caso il climatizzatore venga spento dalla funzione Timer off (spegnimento), riaccendere il climatizzatore premendo il pulsante  (Power).
La temperatura resta invariata.	<ul style="list-style-type: none">• Verificare se il funzionamento è in modalità Fan (Ventilatore). Nella modalità Fan il climatizzatore controlla automaticamente la temperatura e non può essere modificata manualmente.
Non esce aria calda dal climatizzatore.	<ul style="list-style-type: none">• Verificare che l'unità esterna non sia solo per il raffrescamento. Nel qual caso non può uscire aria calda, anche selezionando la modalità Heat.• Verificare che il telecomando non sia solo per il raffrescamento. Utilizzare un telecomando che supporti sia il raffrescamento che il riscaldamento.
La velocità del ventilatore non cambia.	<ul style="list-style-type: none">• Verificare se il funzionamento è in modalità Auto o Dry (Secco). In queste modalità il climatizzatore controlla automaticamente la velocità del ventilatore e non può essere modificata dall'utente.
Il telecomando non funziona.	<ul style="list-style-type: none">• Verificare se le batterie sono scariche. Sostituirle con batterie nuove.• Assicurarsi che non ci siano ostacoli che bloccano il sensore del telecomando.• Assicurarsi che non ci siano forti sorgenti di luce in prossimità del climatizzatore. Luce forte proveniente da lampade fluorescenti o insegne al neon può interferire con il telecomando.

Diagnostica

Problema	Soluzione
Il telecomando a filo non funziona.	<ul style="list-style-type: none"> Verificare se in basso a destra sul display del telecomando viene visualizzato l'indicatore . In caso affermativo spegnere sia il climatizzatore che l'interruttore di alimentazione ausiliario e contattare il centro di assistenza.
Il telecomando a filo non accende o spegne immediatamente il climatizzatore.	<ul style="list-style-type: none"> Verificare se il telecomando a filo è impostato per il controllo di gruppo. In questo caso i climatizzatori collegati al telecomando a filo vengono accesi o spenti in modo sequenziale. Questa operazione può richiedere fino a 32 secondi.
La funzione Timer on/off (accensione/spegnimento) non funziona.	<ul style="list-style-type: none"> Accertarsi di aver premuto il pulsante  (SET) sul telecomando dopo aver impostato il ritardo di accensione/spegnimento. Impostare l'intervallo di accensione/spegnimento.
Il display dell'unità interna lampeggerà ininterrottamente.	<ul style="list-style-type: none"> Riacendere il climatizzatore premendo il pulsante  (Power). Spegnere e poi accendere l'interruttore di alimentazione ausiliare, quindi accendere il climatizzatore. Se il display dell'unità interna continua a lampeggiare contattare il centro di assistenza.
Per avere aria più fresca.	<ul style="list-style-type: none"> Per risparmiare energia e migliorare l'efficienza di raffreddamento utilizzare il climatizzatore abbinato ad un ventilatore elettrico.
L'aria non è abbastanza fresca o calda.	<ul style="list-style-type: none"> In modalità Cool (Fresco), se la temperatura impostata è superiore a quella della stanza non esce aria fresca. <ul style="list-style-type: none"> Telecomando MR-EH00: Premere ripetutamente il pulsante Temperatura fino a quando la temperatura impostata (minimo: 18 °C) è inferiore a quella del locale. Telecomando AR-KH00E: Premere il pulsante Temperatura del telecomando. Quindi ruotare la manopola fino a quando la temperatura impostata (minimo: 18 °C) è inferiore a quella del locale. In modalità Heat (Caldo), se la temperatura impostata è inferiore a quella della stanza non esce aria calda. <ul style="list-style-type: none"> Telecomando MR-EH00: Premere ripetutamente il pulsante Temperatura fino a quando la temperatura impostata (massimo: 30 °C) è superiore a quella del locale. Telecomando AR-KH00E: Premere il pulsante Temperatura del telecomando. Quindi ruotare la manopola fino a quando la temperatura impostata (massimo: 30 °C) è superiore a quella del locale.

Problema	Soluzione
L'aria non è abbastanza fresca o calda.	<ul style="list-style-type: none"> • In modalità Fan sia il raffrescamento che il riscaldamento non funzionano. Selezionare la modalità Cool, Heat, Auto, o Dry. • Controllare che il filtro dell'aria non sia ostruito dalla polvere. Un filtro polveroso può ridurre l'efficienza di raffrescamento e di riscaldamento. Pulire il filtro dell'aria frequentemente. • Rimuovere l'eventuale protezione dell'unità esterna o qualsiasi ostacolo nelle vicinanze. • Installare l'unità esterna in un luogo ben ventilato. Evitando luoghi esposti direttamente alla luce del sole o in prossimità di fonti di calore. • Sull'unità esterna posizionare uno schermo di protezione dai raggi diretti del sole. • Se l'unità interna è esposta ai raggi diretti del sole chiudere le tende della finestra. • Chiudere porte e finestre per massimizzare l'efficienza di raffrescamento o di riscaldamento. • Disattivando e attivando subito dopo la modalità Cool (Fresco), l'aria fresca comincia a uscire dopo circa 3 minuti per proteggere il compressore dell'unità esterna. • Quando si attica la modalità Heat (Caldo), l'aria calda non fuoriesce immediatamente per impedire all'aria fredda iniziale di uscire. • Se i tubi del refrigerante sono troppo lunghi, l'efficienza di raffrescamento e di riscaldamento può diminuire. Evitare di superare la lunghezza massima dei tubi.
Il climatizzatore produce rumori insoliti.	<ul style="list-style-type: none"> • In situazioni particolari (specialmente quando la temperatura esterna è inferiore ai 20 °C) si possono avvertire rumori di sibili, borbotti, gorgogli prodotti dal refrigerante in circolo. Fa parte del normale funzionamento. • Premendo il pulsante  (Accensione) del telecomando si possono avvertire rumori provenienti dalla pompa di scarico interna al climatizzatore. È un normale rumore di funzionamento
La stanza è intrisa di odori sgradevoli.	<ul style="list-style-type: none"> • Se l'apparecchio opera in un'area fumosa o se entrano cattivi odori dall'esterno ventilare adeguatamente il locale. • Se sia la temperatura che l'umidità interna sono elevate, operare il climatizzatore in modalità Clean o Fan per 1 o 2 ore. • Se il climatizzatore non è stato utilizzato per un periodo prolungato, pulire l'unità interna e quindi operare il climatizzatore in modalità Fan per 3 o 4 ore per asciugarne l'interno e rimuovere gli odori sgradevoli. • Se il filtro dell'aria è ostruito dallo sporco, pulirlo.

Diagnostica

Problema	Soluzione
L'unità interna emana vapore.	<ul style="list-style-type: none">• In inverno mentre è in funzione la funzione di sbrinamento, se l'umidità interna è elevata, si può creare del vapore intorno all'apertura di uscita dell'aria. Fa parte del normale funzionamento.
La ventola dell'unità esterna continua a funzionare dopo aver spento il climatizzatore.	<ul style="list-style-type: none">• Spegnendo il condizionatore, la ventola dell'unità esterna può continuare a funzionare per ridurre il rumore generato dal gas refrigerante. Fa parte del normale funzionamento.
Gocciola acqua dai raccordi dei tubi sull'unità esterna.	<ul style="list-style-type: none">• La condensa può essere dovuta alla differenza delle temperature. È una condizione normale.
L'unità esterna produce vapore.	<ul style="list-style-type: none">• In inverno, quando il climatizzatore funziona in modalità Heat, lo scioglimento della brina depositatasi sull scambiatore di calore può produrre vapore. Fa parte del normale funzionamento, non è un difetto del prodotto né un incendio.

Caratteristiche operative

Temperatura e umidità di funzionamento

Modalità	Temperatura esterna	Temperatura interna	Umidità interna
Modalità Cool	da -15 °C a 50 °C	da 18 °C a 32 °C	80% o inferiore
Modalità Heat	da -20 °C a 24 °C	30 °C o inferiore	-
Modalità Dry	da -15 °C a 50 °C	da 18 °C a 32 °C	80% o inferiore

ATTENZIONE

- L'utilizzo del climatizzatore con un'umidità relativa superiore all'80% può causare la formazione di condensa e il gocciolamento sul pavimento.

Specifiche tecniche

Tipo	Modello	Peso netto (kg)	Dimensioni nette (L x P x A) (mm)
Unità interna	AC026MNLDKH/EU	19,4	700 x 600 x 199
	AC035MNLDKH/EU	19,4	700 x 600 x 199
	AC052MNLDKH/EU	23,4	1100 x 450 x 200
	AC071MNLDKH/EU	23,4	1100 x 450 x 200
	AC035MNMDKH/EU	25,8	850 x 700 x 250
	AC052MNMDKH/EU	25,8	850 x 700 x 250
	AC060MNMDKH/EU	25,8	850 x 700 x 250
	AC071MNMDKH/EU	25,8	850 x 700 x 250
	AC090MNMDKH/EU	33,4	1200 x 700 x 250
	AC100MNMDKH/EU	33,4	1200 x 700 x 250
	AC120MNMDKH/EU	38,6	1300 x 700 x 300
	AC140MNMDKH/EU	38,6	1300 x 700 x 300
	AC052MNMSEH/EU	30,0	1150 x 480 x 260
	AC071MNMSEH/EU	30,0	1150 x 480 x 260
	AC100MNMSEH/EU	33,0	1150 x 480 x 320
	AC120MNMSEH/EU	47,8	1200 x 650 x 360

DOMANDE O COMMENTI?

PAESE	CHIAMA	O VIENI A TROVARCI ONLINE
UK	0330 SAMSUNG (7267864)	www.samsung.com/uk/support
EIRE	0818 717100	www.samsung.com/ie/support
GERMANY	"0180 6 SAMSUNG bzw. 0180 6 7267864* (*0,20 €/Anruf aus dem dt. Festnetz, aus dem Mobilfunk max. 0,60 €/Anruf) [HHP] 0180 6 M SAMSUNG bzw. 0180 6 67267864* (*0,20 €/Anruf aus dem dt. Festnetz, aus dem Mobilfunk max. 0,60 €/Anruf)"	www.samsung.com/de/support
FRANCE	01 48 63 00 00	www.samsung.com/fr/support
ITALIA	800-SAMSUNG (800.7267864)	www.samsung.com/it/support
SPAIN	"0034902172678 [HHP] 0034902167267"	www.samsung.com/es/support
PORTUGAL	808 20 7267	www.samsung.com/pt/support
LUXEMBURG	261 03 710	www.samsung.com/be_fr/support
NETHERLANDS	0900-SAMSUNG (0900-7267864) (€ 0,10/Min)	www.samsung.com/nl/support
BELGIUM	02-201-24-18	" www.samsung.com/be/support (Dutch) www.samsung.com/be_fr/support (French)"
NORWAY	815 56480	www.samsung.com/no/support
DENMARK	70 70 19 70	www.samsung.com/dk/support
FINLAND	030-6227 515	www.samsung.com/fi/support
SWEDEN	0771 726 7864 (0771-SAMSUNG)	www.samsung.com/se/support
POLAND	"801-172-678* lub +48 22 607-93-33* Dedykowana infolinia do obsługi zapytań dotyczących telefonów komórkowych: 801-672-678* lub +48 22 607-93-33* * (koszt połączenia według taryfy operatora)"	www.samsung.com/pl/support

PAESE	CHIAMA	O VIENI A TROVARCI ONLINE
HUNGARY	"0680SAMSUNG (0680-726-786) 0680PREMIUM (0680-773-648)"	www.samsung.com/hu/support
AUSTRIA	"0800-SAMSUNG (0800-7267864) [Only for Premium HA] 0800-366661 [Only for Dealers] 0810-112233"	www.samsung.com/at/support
SWITZERLAND	0800 726 78 64 (0800-SAMSUNG)	" www.samsung.com/ch/support (German) www.samsung.com/ch_fr/support (French)"
CZECH	"800 - SAMSUNG (800-726786)"	www.samsung.com/cz/support
SLOVAKIA	"0800 - SAMSUNG (0800-726 786)"	www.samsung.com/sk/support
CROATIA	072 726 786	www.samsung.com/hr/support
BOSNIA	055 233 999	www.samsung.com/support
MONTENEGRO	020 405 888	www.samsung.com/support
SLOVENIA	080 697 267 (brezplačna številka)	www.samsung.com/si
SERBIA	011 321 6899	www.samsung.com/rs/support
BULGARIA	*3000 Цена в мрежата 0800 111 31 , Безплатна телефонна линия	www.samsung.com/bg/support
ROMANIA	"*8000 (apel in retea) 08008-726-78-64 (08008-SAMSUNG) Apel GRATUIT"	www.samsung.com/ro/support
CYPRUS	8009 4000 only from landline, toll free	www.samsung.com/gr/support
GREECE	"80111-SAMSUNG (80111 726 7864) only from land line (+30) 210 6897691 from mobile and land line"	www.samsung.com/gr/support
LITHUANIA	8-800-77777	www.samsung.com/lt/support
LATVIA	8000-7267	www.samsung.com/lv/support
ESTONIA	800-7267	www.samsung.com/ee/support

