

EXTRA 3 WX

BOLLITORE POLYWARM® CON 3 SCAMBIATORI ESTRAIBILI IN ACCIAIO INOX 316L



IMPIEGO

Produzione ed accumulo di acqua calda sanitaria (ACS).

MATERIALI E FINITURE

Acciaio rivestito in Polywarm® (certificazioni ACS - SSICA - EN 16421) idoneo per acqua potabile ai sensi del D. M. n. 174 del 06.04.04

SCAMBIATORE DI CALORE:

3 scambiatori di calore a fascio tubiero in Acciaio Inox 316L (superiore e intermedio dritto - inferiore piegato verso il basso di tipo Antilegionella®)

COIBENTAZIONE

MORBIDA SMONTABILE: fibra di poliestere NOFIRE® riciclabile ad elevato isolamento termico e classe di resistenza al fuoco B-s2d0 (EN 13501).

Rivestimento esterno in PVC.

PROTEZIONE CATODICA

2 anodi di magnesio.

SCARICO

Tubazione di scarico già montata.

GUARNIZIONI-TESTATA DI RINVIO

Guarnizioni in gomma silconica alimentare (D.M. n.174 del 2004); resistenza in esercizio fino a 200 °C. Testata in acciaio al carbonio con trattamento anticorrosivo.

GARANZIA

5 anni (vedi condizioni generali di vendita)

ACCESSORI E RICAMBI

Per l'elenco completo consultare la relativa sezione.



RIVESTIMENTO ACS in POLYWARM®



SCAMBIATORE INOX 316L



VOLUME RISCALDATO



EXTRA 3 WXC

Modello	Coibentazione MORBIDA SMONTABILE CODICE	SUPERFICI SCAMBIATORI INOX 316L			CLASSE ENERGETICA 
		Inferiore	Intermedio	Superiore	
1500	3092162360136	3	3	1,5	C
2000	3092162360137	4	4	2	C
3000	3092162360109	6	6	3	
5000	3092162360112	10	10	5	

Prodotti progettati e realizzati per l'utilizzo entro i limiti di temperatura e di pressione dell'Art. 4.3 della Direttiva 2014/68/EU (PED)

ACCESSORI

Centralina FULL CONTROL montata sul bollitore

CODICE	per modelli
522028000004	WXC



Termometro con pozzetto

CODICE
5032240000107
Confezione da 5 pezzi



Anodo al titanio

CODICE	Modello
5200000000011	1500
5200000000013	2000-4000



EXTRA 3 WX

BOLLITORE POLYWARM® CON 3 SCAMBIATORI ESTRAIBILI IN ACCIAIO INOX 316L

ACCUMULO SCAMBIATORE

Pmax Tmax Pmax Tmax
6 bar 90 °C 12 bar 110 °C

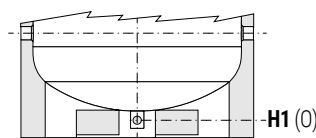
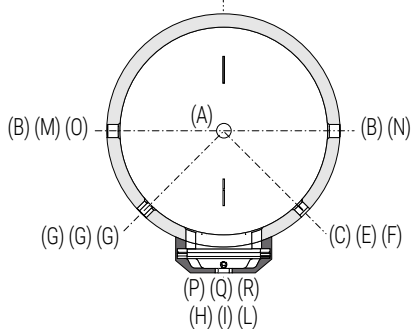
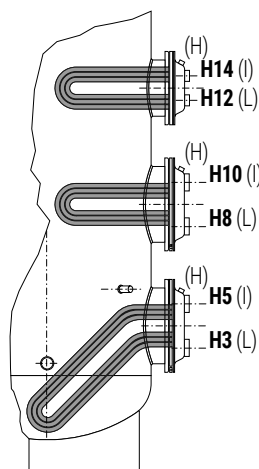
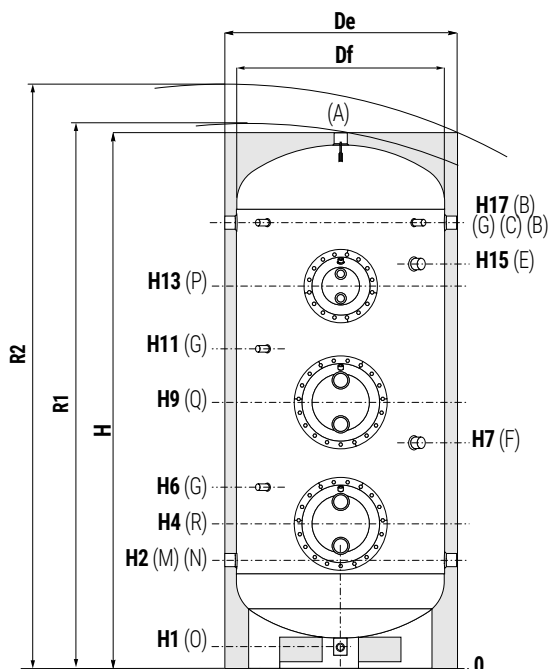
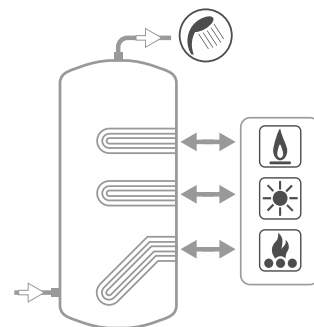

I bollitori sono dotati di una pratica "gonna" di appoggio che ne rende possibile la movimentazione con transpallet e muletti e di scarico totale con tubazione già montata.

- A** Uscita acqua calda sanitaria G 2" F
- B** Connessione per ricircolo o per prelievo acqua calda sanitaria 1"1/2 F
Per modelli > 1500 connessione G 2" F
- C-G** Connessione per strumentazione G 1/2" F
- E** Connessione per secondo anodo di magnesio 1"1/4 F
(solo su modelli > 1500)
- F** Connessione per anodo di magnesio 1"1/4 F
- H** Spurgo scambiatori G 3/8" F
- I** Ingresso circuito primario scambiatore superiore G 2" F
- L** Uscita circuito primario scambiatore superiore G 2" F
- M** Ingresso acqua sanitaria 1"1/2 F
Per modelli > 1500 connessione G 2" F
- N** Ingresso alternativo acqua sanitaria o connessione per collegamento in serie di più bollitori 1"1/2 F
Per modelli > 1500 connessione G 2" F
- O** Scarico 1" F
- P** Flangia scambiatore superiore
- Q** Flangia scambiatore intermedio
- R** Flangia scambiatore inferiore

Modello	Volume lordo [lt]	Peso [kg]	De	Df	H	R1	R2	H1	H2	H3	H4	H5	H6	H7	H8
1500	1455	291	1210	950	2440	2495	2730	109	440	585	675	765	825	1075	1160
2000	1991	430	1360	1100	2492	2570	2850	91	467	587	692	797	867	842	1157
3000	2933	557	1350	1250	2811	2950	3130	140	551	731	836	941	1011	1036	1371
5000	4996	882	1700	1600	2915	3130	3380	94	580	750	855	960	1030	1035	1400

Modello	H9	H10	H11	H12	H13	H14	H15	H17	Q - R	P
1500	1250	1340	1400	1785	1875	1965	//	2050	Øi300/Øe380	Øi300/Øe380
2000	1262	1367	1437	1727	1817	1907	1592	2057	Øi350/Øe430	Øi300/Øe380
3000	1476	1581	1651	2086	2176	2266	1926	2391	Øi350/Øe430	Øi300/Øe380
5000	1505	1610	1680	2010	2115	2220	1855	2420	Øi350/Øe430	Øi350/Øe430

I valori di volume netto secondo EN 15332 sono riportati in etichetta prodotto.

EXTRA 3 WX

DATI TECNICI PER SCAMBIATORI DI CALORE



La particolare ed esclusiva conformazione degli scambiatori **Serpentina Antilegionella®** Cordivari permette il riscaldamento dell'intero volume del bollitore. Conseguentemente, rispetto a bollitori con scambiatore tradizionale, l'energia immagazzinata è maggiore ed i tempi di preriscaldamento sono da intendersi riferiti all'intero volume del bollitore. In un bollitore con scambiatore estraibile tradizionale (non Serpentina Antilegionella®) una percentuale compresa fra il 9% ed il 17% del volume complessivo di ACS non viene riscaldata, con le conseguenti riduzioni di efficienza e aumento del rischio legionella.

SCAMBIATORE SUPERIORE

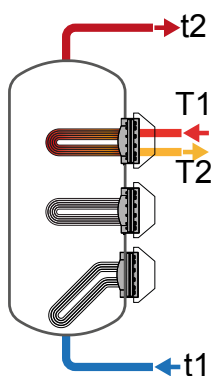

Modello	Portata Primario [m³/h]	Tempo di messa a regime in minuti da 10 °C a t2 e primario a T1				Potenza massima scambiabile in KW con primario a T1, secondario fra 10 °C e 45 °C e prelievo in continuo dell'ACS prodotta				Produzione in continuo ACS in lt/h fra 10 °C e 45 °C e primario a temperatura T1			
		T1/t2				T1				T1			
		55/50	65/60	70/60	80/60	55	65	70	80	55	65	70	80
1500	6	69	68	48	30	23	37	44	59	571	909	1088	1466
	3	88	89	61	39	19	29	35	46	465	722	855	1137
2000	10	76	77	52	33	33	53	64	86	815	1309	1572	2128
	5	93	94	65	41	28	44	52	69	688	1077	1281	1712
3000	15	63	63	43	27	51	82	98	133	1256	2023	2429	3293
	7,5	77	77	54	34	44	68	81	109	1075	1688	2009	2685
5000	20	81	81	56	35	84	134	160	216	2066	3965	5353	
	10	99	100	69	44	71	111	131	174	1755	2734	3244	4314

Modello	Portata Primario [m³/h]	ACS prelevabile nei primi 10 minuti in lt/10' fra 10 °C e 45 °C accumulato a t2 e primario a T1				ACS prelevabile nella prima ora in lt/60' fra 10 °C e 45 °C accumulato a t2 e primario a T1				Perdita di carico scambiatore primario	
		T1/t2				T1/t2				[mm.c.a.]	[mbar]
		55/50	65/60	70/60	80/60	55/50	65/60	70/60	80/60		
1500	6	520	683	713	776	882	1259	1402	1704	682	66,9
	3	503	652	674	721	797	1109	1215	1441	179	17,6
2000	10	811	1062	1106	1199	1327	1891	2102	2547	1311	128,6
	5	790	1024	1058	1130	1226	1706	1869	2214	341	33,4
3000	15	1081	1427	1495	1639	1877	2708	3033	3724	2181	213,9
	7,5	1051	1371	1425	1538	1732	2440	2697	3238	560	54,9
5000	20	2152	2282	2921	3152	3461	2367	5432	6542	2314	226,9
	10	2101	2716	2801	2979	3212	4447	4855	5711	592	58,1

SCAMBIATORE INTERMEDIO

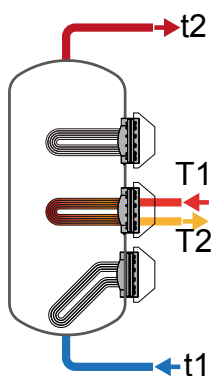

Modello	Portata Primario [m³/h]	Tempo di messa a regime in minuti da 10 °C a t2 e primario a T1				Potenza massima scambiabile in KW con primario a T1, secondario fra 10 °C e 45 °C e prelievo in continuo dell'ACS prodotta				Produzione in continuo ACS in lt/h fra 10 °C e 45 °C e primario a temperatura T1			
		T1/t2				T1				T1			
		55/50	65/60	70/60	80/60	55	65	70	80	55	65	70	80
1500	15	68	68	47	30	51	82	98	133	1259	2026	2430	3295
	7,5	82	83	57	37	44	68	81	109	1077	1690	2011	2687
2000	20	70	70	48	30	69	111	133	180	1702	2741	3293	4463
	10	84	85	59	37	59	93	111	148	1468	2306	2744	3668
3000	20	71	72	49	31	100	159	190	255	2465	3931	4698	6325
	10	88	89	62	40	84	130	154	204	2086	3229	3821	5057
5000	20	78	78	54	35	162	253	301	400	3998	6275	7459	9924
	10	99	100	71	46	135	204	239	312	3338	5055	5930	7735

Modello	Portata Primario [m³/h]	ACS prelevabile nei primi 10 minuti in lt/10' fra 10 °C e 45 °C accumulato a t2 e primario a T1				ACS prelevabile nella prima ora in lt/60' fra 10 °C e 45 °C accumulato a t2 e primario a T1				Perdita di carico scambiatore primario	
		T1/t2				T1/t2				[mm.c.a.]	[mbar]
		55/50	65/60	70/60	80/60	55/50	65/60	70/60	80/60		
1500	15	1149	1512	1579	1723	1947	2795	3118	3810	2181,03	213,9
	7,5	1119	1456	1509	1622	1801	2526	2783	3324	560,28	54,9
2000	20	1595	2095	2187	2382	2672	3831	4273	5209	2846,25	279,1
	10	1556	2023	2096	2250	2485	3483	3834	4573	728,1	71,4
3000	20	2303	3021	3149	3420	3865	5511	6124	7426	2745,34	269,2
	10	2240	2904	3003	3209	3561	4949	5423	6411	700,69	68,7
5000	20	3882	5066	5263	5674	6414	9040	9987	11959	4472,31	438,6
	10	3772	4863	5008	5309	5886	8064	8764	10208	290,29	28,5

EXTRA 3 WX

DATI TECNICI PER SCAMBIATORI DI CALORE



SCAMBIATORE INFERIORE

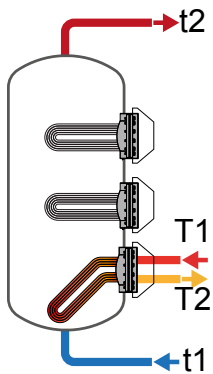

Modello	Portata Primario [m³/h]	Tempo di messa a regime in minuti da 10 °C a t2 e primario a T1					Potenza massima scambiabile in KW con primario a T1, secondario fra 10 °C e 45 °C e prelievo in continuo dell'ACS prodotta				Produzione in continuo ACS in lt/h fra 10 °C e 45 °C e primario a temperatura T1			
		T1/t2					T1				T1			
		55/50	65/60	70/60	80/60		55	65	70	80	55	65	70	80
1500	15	120	119	82	51	51	65	81	98	133	1256	2022	2428	3290
	7,5	145	146	100	64	44	68	81	108	1075	1687	2008	2684	
2000	20	121	122	83	52	69	111	133	180	1699	2738	3288	4453	
	10	146	147	101	65	59	93	111	148	1465	2302	2741	3665	
3000	20	128	127	87	55	100	159	190	255	2461	3926	4694	6321	
	10	156	157	110	70	84	130	154	204	2082	3224	3817	5053	
5000	20	137	138	96	61	162	253	301	401	3992	6270	7450	9921	
	10	176	179	125	82	135	204	239	312	3332	5049	5923	7727	

Modello	Portata Primario [m³/h]	ACS prelevabile nei primi 10 minuti in lt/10' fra 10 °C e 45 °C accumulato a t2 e primario a T1				ACS prelevabile nella prima ora in lt/60' fra 10 °C e 45 °C accumulato a t2 e primario a T1				Perdita di carico scambiatore primario	
		T1/t2				T1/t2				[mm.c.a.]	[mbar]
		55/50	65/60	70/60	80/60	55/50	65/60	70/60	80/60		
1500	15	1855	2394	2462	2605	2651	3675	4000	4689	2295	225,1
	7,5	1825	2338	2392	2504	2506	3407	3664	4204	589,6	57,8
2000	20	2546	3285	3377	3571	3622	5019	5459	6391	2996	293,8
	10	2507	3212	3285	3439	3435	4670	5021	5761	766,42	75,2
3000	20	3748	4827	4955	5226	5307	7314	7928	9230	2836	278,1
	10	3685	4710	4809	5015	5004	6752	7226	8215	723	70,9
5000	20	6362	8166	8363	8775	8891	12137	13081	15058	4707	461,6
	10	6252	7963	8109	8409	8363	11161	11860	13303	1192	116,9

ESEMPIO DI SCHEMA DI IMPIANTO CON EXTRA 3

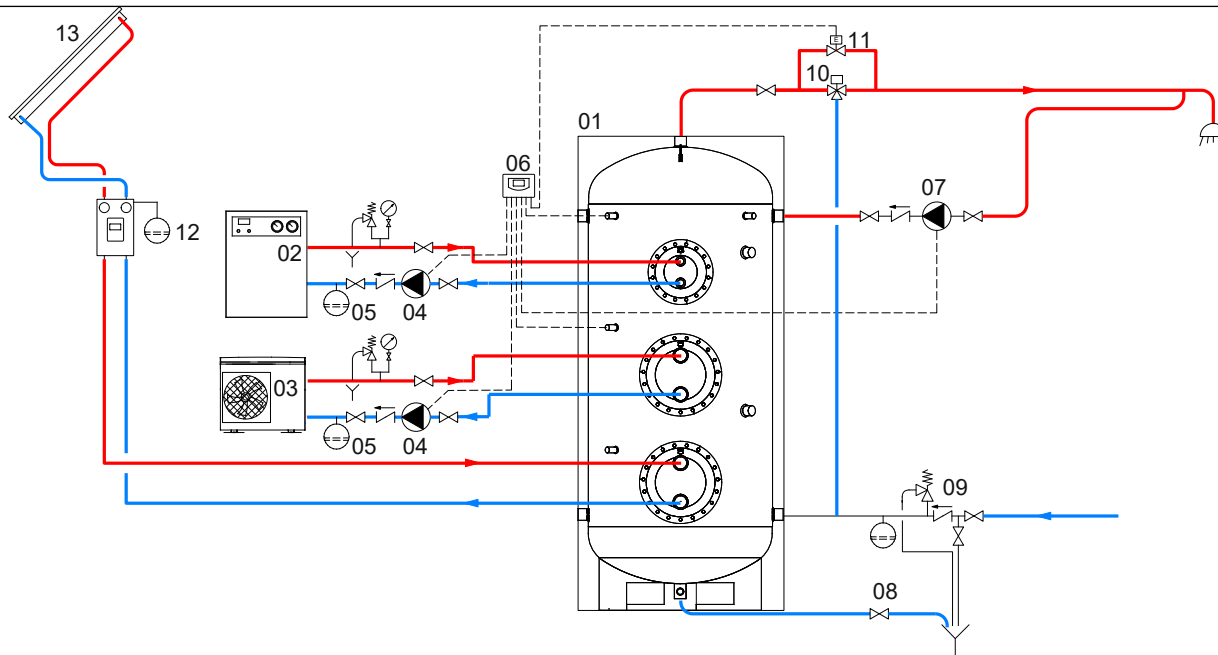

1 Bollitore Extra 3	5 Vaso di Espansione	9 Gruppo di sicurezza idraulico	13 Collettore/i solare/i
2 Generatore (caldaia a gas)	6 Centralina Full Control o altro controllore /termostato	10 Miscelatore termostatico	
3 Generatore (Pompa di Calore)	7 Circolatore ricircolo Acs	11 Elettrovalvola di by-pass	
4 Circolatore	8 Valvola scarico fanghi/svuotamento	12 Gruppo di circolazione solare completo	

Gli schemi riportati sono puramente illustrativi. Per la realizzazione di impianti fare sempre riferimento ad un tecnico progettista abilitato.

EXTRA 3

PERDITE DI CARICO SCAMBIATORI A FASCIO TUBIERO INFERIORI ANTILEGIONELLA®



Superfici scambiatori inferiori
[m²]

1500	3
2000	4
3000	6
5000	10

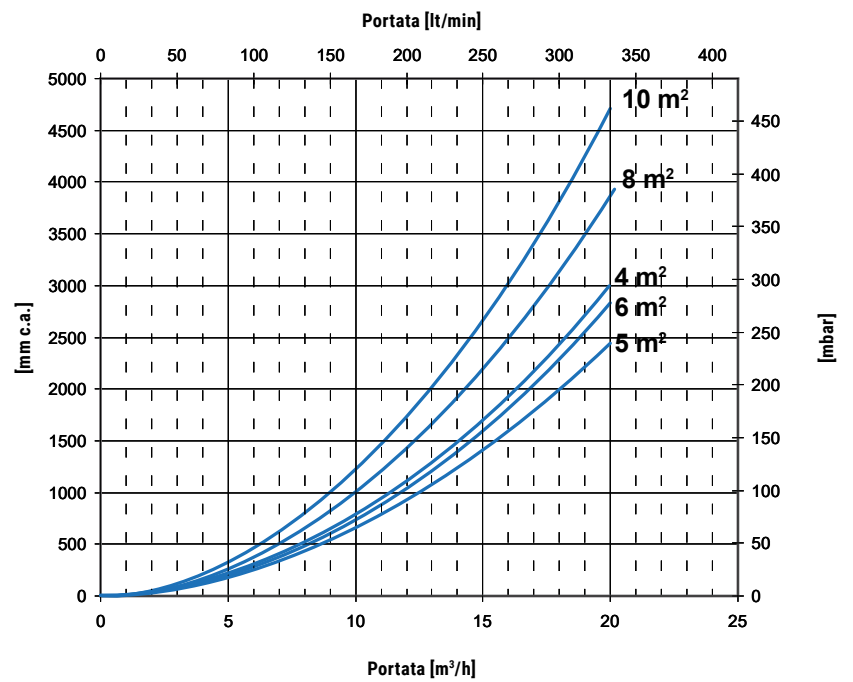
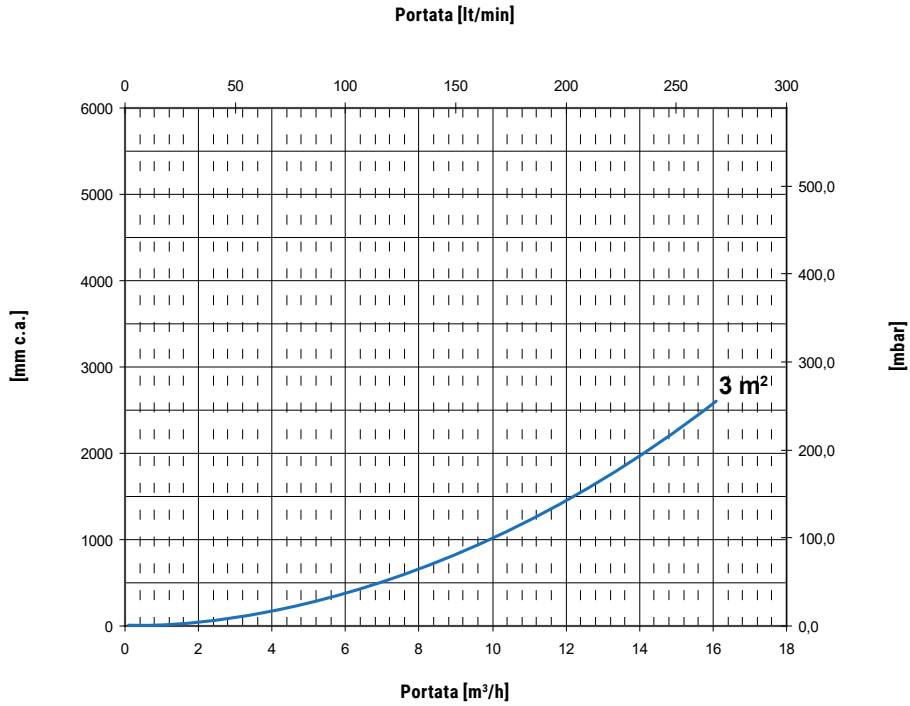

EXTRA 3

PERDITE DI CARICO SCAMBIATORI A FASCIO TUBIERO INTERMEDI E SUPERIORI DRITTI



	Superfici scambiatori [m ²]	
	Intermedi	Superiori
1500	3	1,5
2000	4	2
3000	6	3
5000	10	5

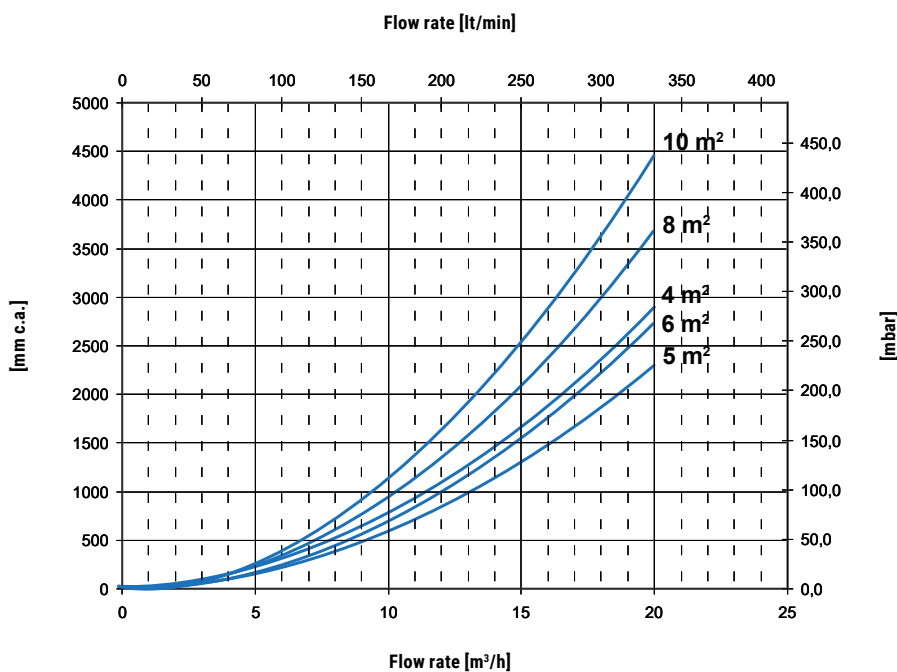
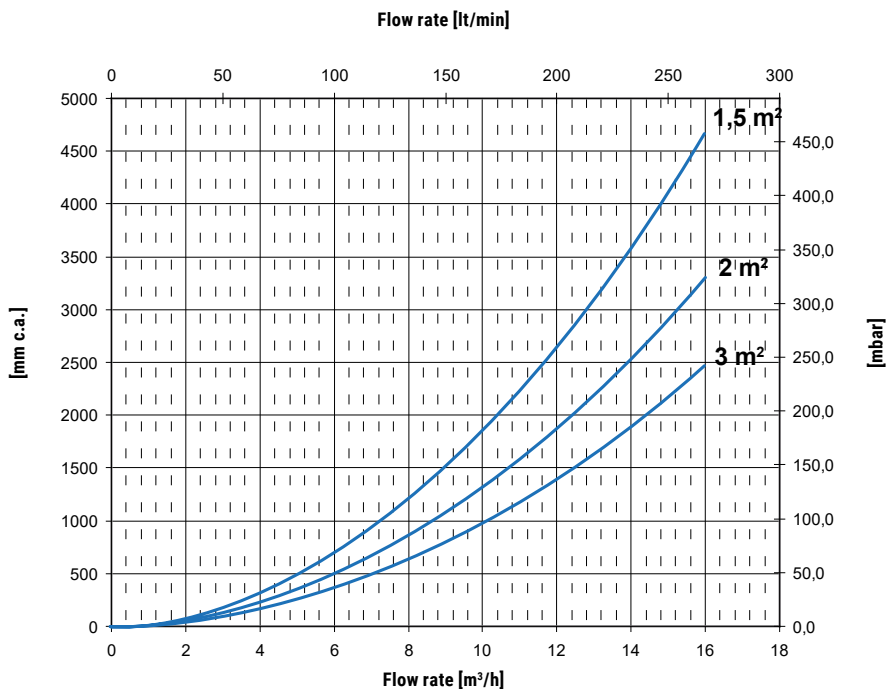

EXTRA 1-2-3 WXC-XXC / EXTRA 1 COMPACT

POTENZE SCAMBIATORI DI CALORE

Potenza scambiatori in funzione di temperatura e portata del primario e con secondario 10/45 °C al massimo prelievo di acs producibile.

La curva superiore che delimita la zona operativa di ciascuno scambiatore corrisponde alla portata "maggiore" del primario indicata in tabella; la curva inferiore corrisponde alla portata "minore".

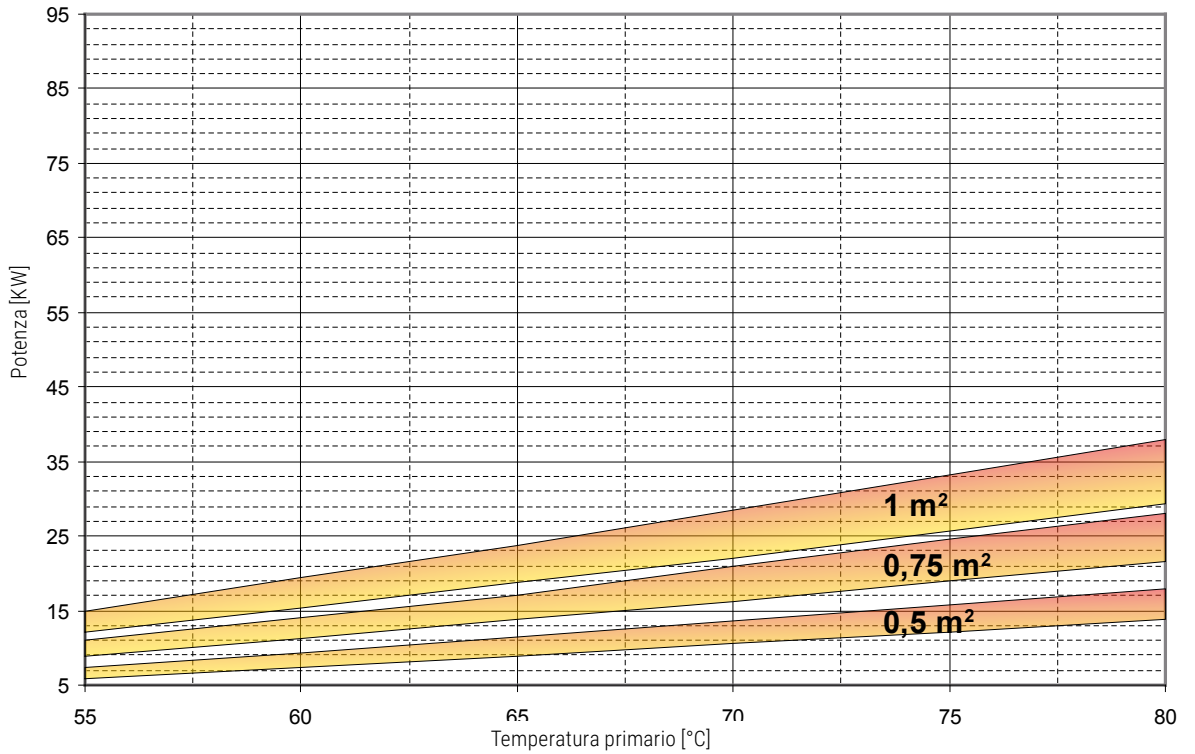

Scambiatore fascio tubiero	0,5 m ²		0,75 m ²		1 m ²	
	MAGGIORE	MINORE	MAGGIORE	MINORE	MAGGIORE	MINORE
Portata primario [m ³ /h]	2	1	3	1,5	4	2

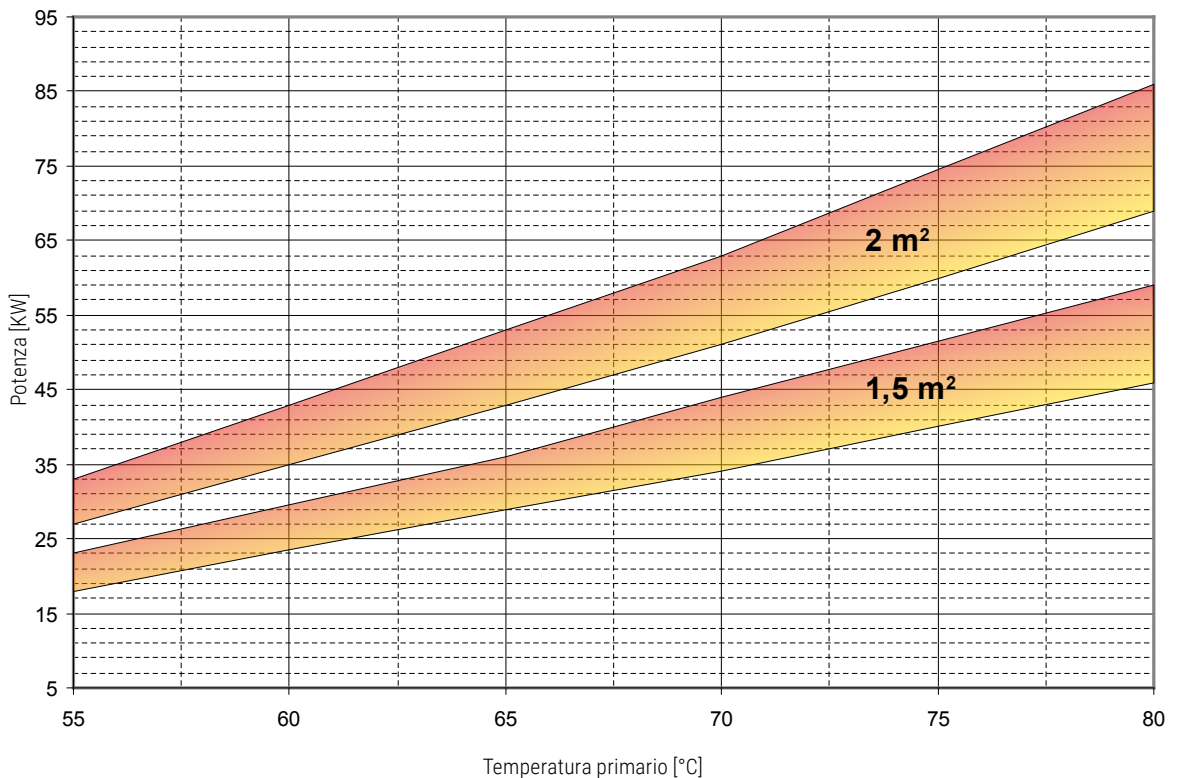

Scambiatore fascio tubiero				
	MAGGIORE	MINORE	MAGGIORE	MINORE
Portata primario [m ³ /h]	6	3	10	5

EXTRA 1-2-3 WXC-XXC / EXTRA 1 COMPACT

POTENZE SCAMBIATORI DI CALORE

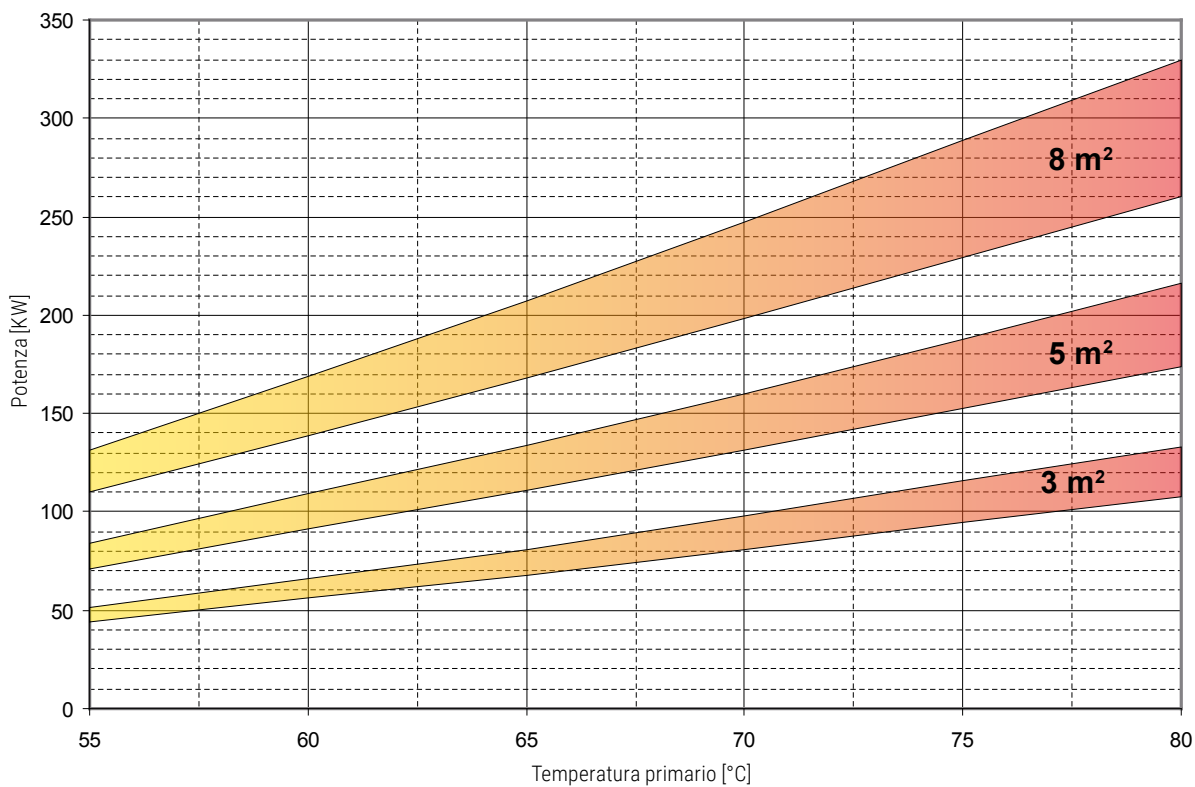

Scambiatore fascio tubiero	3 m ²		5 m ²		8 m ²	
	MAGGIORE	MINORE	MAGGIORE	MINORE	MAGGIORE	MINORE
Portata primario [m ³ /h]	15	7,5	20	10	20	10

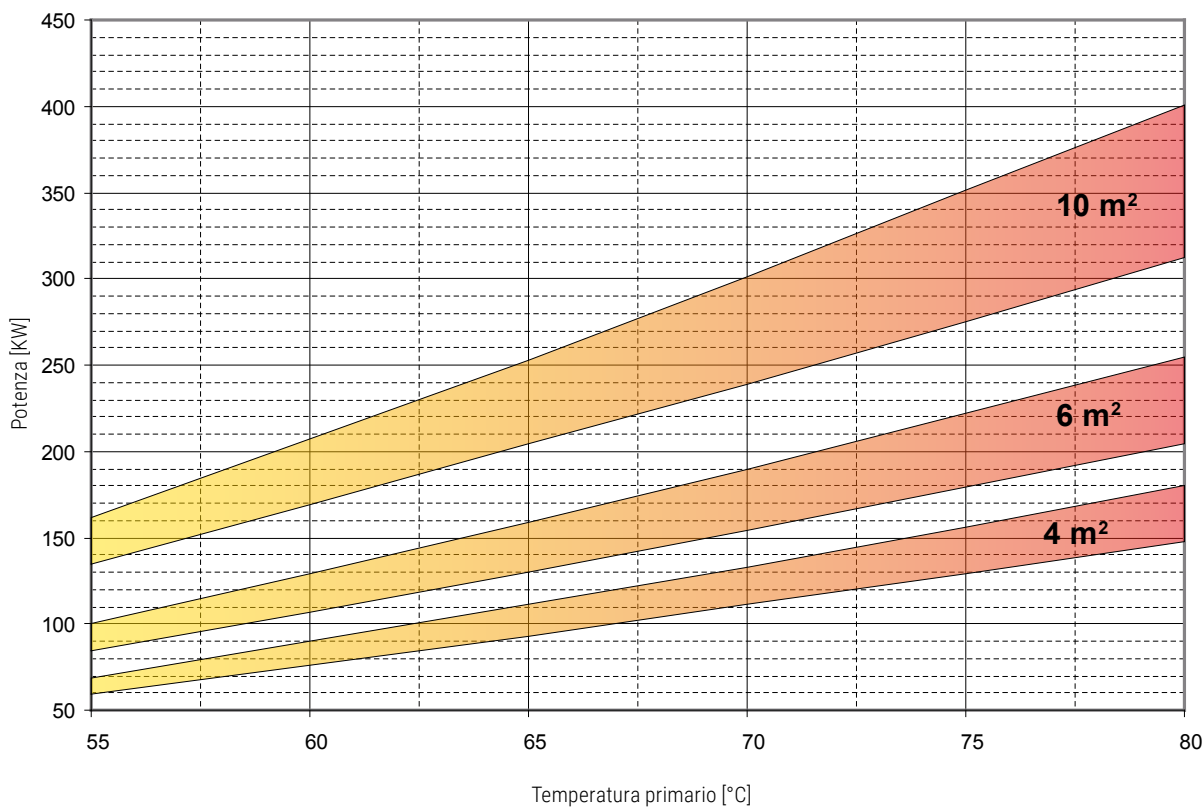

Scambiatore fascio tubiero	4 m ²		6 m ²		10 m ²	
	MAGGIORE	MINORE	MAGGIORE	MINORE	MAGGIORE	MINORE
Portata primario [m ³ /h]	20	10	20	10	20	10